

## MANUAL DEL PROPIETARIO

# AIRE ACONDICIONADO

---

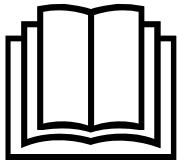

Lea este manual del propietario detenidamente antes de operar el aparato y consérvelo a su alcance para consultarlo en cualquier momento.

TIPO: DE MONTAJE EN PARED

### **MODELOS**

#### **UNIDAD EVAPORADORA**

VM122H9 NJM1 (S4NW12JA31A)  
VM182H9 NKM1 (S4NW18KL31A)  
VM242H9 NKM2 (S4NW24K231E)

#### **UNIDAD CONDENSADORA**

VM122H9 USM1 (S4UW12JA31A)  
VM182H9 USM1 (S4UW18KL31A)  
VM242H9 USM2 (S4UW24K231E)

# ÍNDICE

Este manual puede contener imágenes o contenido diferente al del modelo que ha comprado.

Este manual está sujeto a revisiones por parte del fabricante.

<b>INSTRUCCIONES DE SEGURIDAD .....</b>	<b>3</b>
INSTRUCCIONES IMPORTANTES DE SEGURIDAD.....	3
<b>FUNCIONAMIENTO .....</b>	<b>11</b>
Notas para la operación .....	11
Piezas y funciones.....	11
Control remoto inalámbrico .....	12
Reinicio automático del aire acondicionado .....	17
Uso de la Función Modo.....	17
Uso de la función de Modo Jet .....	19
Uso de la función de Velocidad del ventilador.....	20
Uso de la función de Dirección del flujo de aire .....	20
Configuración del temporizador de Encendido/Apagado .....	21
Uso de la función Sleep (opcional).....	22
Uso de la función Temporizador simple (opcional).....	22
Uso de la función Visualización de energía (opcional).....	23
Uso de la función de Luz apagada (opcional) .....	23
Uso de la función Aire confortable (opcional).....	23
Uso de la función Ahorro de energía (opcional) .....	24
Uso de la función Control de energía (opcional).....	24
Uso de la función Sueño confortable (opcional).....	25
Uso de funciones especiales.....	25
<b>FUNCIONES INTELIGENTES.....</b>	<b>28</b>
Aplicación LG ThinQ.....	28
Smart Diagnosis (Diagnóstico Inteligente) .....	30
<b>MANTENIMIENTO.....</b>	<b>31</b>
Limpieza del filtro de aire.....	33
Limpieza del micro filtro para polvo, el filtro triple y el filtro antialérgico (opcional).....	34
<b>RESOLUCIÓN DE PROBLEMAS .....</b>	<b>35</b>

Las siguientes pautas de seguridad sirven para evitar daños o riesgos imprevistos generados por una operación incorrecta del producto.

Las directrices se dividen entre "ADVERTENCIA" y "PRECAUCIÓN", tal como se describe a continuación.

 Este símbolo se muestra para indicar cuestiones y funcionamientos que pueden resultar riesgosos. Lea la sección con este símbolo atentamente y siga las instrucciones para evitar riesgos.

## ADVERTENCIA

Esto indica que el incumplimiento de las instrucciones puede provocar lesiones graves o la muerte.

## PRECAUCIÓN

Esto indica que el incumplimiento de las instrucciones puede provocar lesiones leves o daño al producto.

## INSTRUCCIONES IMPORTANTES DE SEGURIDAD

### ADVERTENCIA

Para reducir el riesgo de explosión, incendio, muerte, descargas eléctricas, lesiones o quemaduras a las personas al utilizar este producto, siga las precauciones básicas, incluidas las siguientes:

- Antes de acceder a las terminales, todos los circuitos de alimentación deben desconectarse.
- Deben incorporarse medios de desconexión a la instalación fija de acuerdo con las reglas de instalación.
- El aparato debe instalarse de acuerdo a las regulaciones nacionales para electricidad.

## **Niños en el hogar**

Este aparato no está diseñado para ser utilizado por personas (incluidos niños) con capacidades físicas, sensoriales o mentales disminuidas o con falta de experiencia y conocimiento, a menos que una persona responsable de su seguridad los supervise o los instruya acerca del uso del mismo. Se debe supervisar a los niños para asegurar que no jueguen con el artefacto.

## **Instalación**

- No instale el aparato de aire acondicionado en una superficie inestable o en un lugar donde exista peligro de que se caiga.
- Comuníquese con un centro de servicio autorizado cuando instale o desee reubicar el aire acondicionado.
- Instale el panel y la cubierta de la caja de control de manera segura.
- No instale el aire acondicionado en un lugar donde se almacenen líquidos o gases inflamables tales como gasolina, propano, diluyente de pintura, etc.
- Asegúrese de que el tubo y el cable de alimentación que conecta las unidades del interior y el exterior no estén demasiado tensos al instalar el aire acondicionado.
- Utilice un fusible y un disyuntor estándar que correspondan a la calificación del aire acondicionado.
- No introduzca aire o gas al sistema, salvo que este tenga el refrigerante específico.
- Utilice gas no inflamable (nitrógeno) para comprobar si hay fugas y para purgar el aire; usar aire comprimido o gas inflamable puede provocar incendios o explosiones.
- Las conexiones del cableado interior/exterior deben estar firmemente aseguradas y el cable debe conducirse correctamente de manera que ninguna fuerza jale el cable de los terminales de conexión. Las conexiones sueltas o mal realizadas pueden generar calor o provocar incendios.

- Instale un disyuntor y un tomacorriente exclusivos para el artefacto antes de usar el aire acondicionado.
- No conecte el cable de puesta a tierra a una tubería de gas, un pararrayos o un cable telefónico subterráneo.
- Deben incorporarse medios para la desconexión en el cableado fijo de acuerdo con las regulaciones de cableado.
- No instale la unidad en ambientes potencialmente explosivos.

## **Operación**

- Asegúrese de utilizar solo las piezas que figuran en la lista de piezas de servicio. Nunca intente modificar el equipo.
- Asegúrese de que los niños no se suban sobre la unidad exterior ni la golpeen.
- Deseche las baterías en un sitio donde no exista peligro de incendio.
- Utilice únicamente el refrigerante que se especifica en la etiqueta del aire acondicionado.
- Corte el suministro eléctrico si percibe algún ruido, olor o humo que provenga del aire acondicionado.
- No deje sustancias inflamables, como gasolina, benceno o solvente cerca del aire acondicionado.
- Comuníquese con un centro de servicio autorizado en caso de que el aire acondicionado haya estado sumergido por las aguas en una inundación.
- No utilice el aire acondicionado durante un período prolongado en un lugar pequeño y sin la adecuada ventilación.
- En caso de una fuga de gas (como gas freón, gas propano, gas LP, etc.) ventile bien antes de utilizar el aire acondicionado de nuevo.
- Asegúrese de ventilar bien el ambiente cuando el aire acondicionado y un artefacto calentador (como, por ejemplo, un calefactor) se utilicen simultáneamente.

- No bloquee la entrada ni la salida del flujo de aire.
- No introduzca las manos u otros objetos a través de la entrada o salida de aire mientras el aire acondicionado se encuentra funcionando.
- Asegúrese de que el cable de alimentación no esté sucio, flojo o roto.
- Nunca toque, opere o repare el artefacto de aire acondicionado con las manos húmedas.
- No coloque ningún objeto sobre el cable de alimentación.
- No coloque un calefactor u otros artefactos calentadores cerca del cable de alimentación.
- No modifique ni prolongue el cable de alimentación. Los cables eléctricos con rasguños o a los que se les haya salido el material aislante podrían ocasionar incendios o descargas eléctricas y deben reemplazarse.
- Interrumpa el suministro de electricidad inmediatamente en caso de corte de energía o tormenta eléctrica.
- Asegúrese de que el cable no pueda desenchufarse de un tirón ni resultar dañado durante el funcionamiento.
- No toque el tubo de refrigerante o el tubo del agua o cualquier parte interna con la unidad en operación o inmediatamente después de su parada.

### **Mantenimiento**

- No limpie el artefacto rociando agua directamente sobre el mismo.
- Antes de limpiar o realizar el mantenimiento, desconecte el suministro de electricidad y espere que el ventilador se detenga.

## Seguridad técnica

- La instalación o las reparaciones realizadas por personas no autorizadas pueden generar riesgos para usted y los demás.
- La información contenida en este manual está destinada a ser utilizada por un técnico calificado, familiarizado con los procedimientos de seguridad y equipado con las herramientas y los instrumentos de prueba adecuados.
- Si no se leen y siguen todas las instrucciones de este manual, es posible que se produzcan daños a la propiedad, mal funcionamiento del equipo, lesiones personales o la muerte.
- El aparato deberá ser instalado de acuerdo con las normas nacionales de cableado.
- Cuando se deba reemplazar el cable de alimentación, el trabajo de sustitución deberá ser realizado por personal autorizado y utilizando solo piezas de repuesto originales.
- Este aparato debe estar correctamente conectado a tierra para minimizar el riesgo de descarga eléctrica.
- No corte ni extraiga la clavija de conexión a tierra del enchufe de alimentación.
- Conectar el terminal de tierra del adaptador al tornillo de la tapa de la toma de la pared no conecta el aparato a tierra a menos que el tornillo de la tapa sea metálico, no esté aislado, y la toma de la pared esté conectada a tierra a través del cableado de la casa.
- Si tiene alguna duda sobre si el aire acondicionado está correctamente conectado a tierra, haga que un electricista calificado revise el circuito y la toma de la pared.
- El gas de soplado aislante y el refrigerante utilizados en el aparato requieren procedimientos especiales de eliminación. Consulte a un representante de servicio o a una persona calificada antes de deshacerse de ellos.
- Si el cable de alimentación está dañado, debe ser reemplazado por el fabricante, un representante de servicio o por una persona igualmente calificada a fin de evitar riesgos.

## PRECAUCIÓN

**Para reducir el riesgo de lesiones personales leves, mal funcionamiento o daños al producto o la propiedad al usar este artefacto, siga las precauciones básicas de seguridad, incluidas las siguientes:**

### **Instalación**

- No instale el aparato de aire acondicionado en una zona en la que se encuentre expuesto directamente a la brisa marina (rocío salino).
- Instale la manguera de desagüe de forma adecuada para que el agua de la condensación drene suavemente.
- Tenga cuidado al desembalar e instalar el aire acondicionado.
- No toque el refrigerante que se filtre durante la instalación o la reparación del artefacto.
- Transporte el aire acondicionado con la ayuda de dos o más personas o utilice un montacargas.
- Instale la unidad exterior de modo que quede protegida de la luz solar directa. No coloque la unidad interior en un lugar donde quede expuesta directamente a la luz solar a través de las ventanas.
- Después de la instalación o reparación del artefacto, deseche los materiales de embalaje, tales como tornillos, clavos, bolsas de plástico o baterías utilizando los embalajes adecuados.
- Instale el aire acondicionado en un lugar donde el ruido proveniente de la unidad exterior o los gases de escape no incomoden a los vecinos. Si no lo hace, puede tener conflictos con sus vecinos.

## Operación

- Retire las pilas del control remoto si no lo va a utilizar durante un período prolongado.
- Asegúrese de que el filtro esté instalado antes de utilizar el aire acondicionado.
- Asegúrese de verificar si hay una fuga de refrigerante después de instalar o reparar el aire acondicionado.
- No coloque ningún objeto sobre el aire acondicionado.
- Nunca mezcle diferentes tipos de baterías o baterías viejas y nuevas en el control remoto.
- No haga funcionar el aire acondicionado durante mucho tiempo cuando la humedad sea muy alta o cuando se haya dejado abierta una puerta o una ventana.
- Deje de usar el control remoto si existe una pérdida de líquido de las baterías. Si su ropa o su piel entran en contacto con el líquido proveniente de la batería, lave con agua limpia.
- No exponga a personas, animales o plantas a la corriente fría o caliente del aire acondicionado durante períodos prolongados.
- Ante la ingesta de líquido proveniente de una batería que gotea, lave el interior de la boca a fondo y consulte a un médico.
- No beba el agua del desagüe del aire acondicionado.
- No utilice este producto para fines especiales, como la conservación de alimentos, obras de arte, etc. Este es un aire acondicionado para fines de consumo, no un sistema de refrigeración de precisión. Existe riesgo de daño o pérdida de bienes.
- No recargue ni desarme las baterías.

**Mantenimiento**

- Nunca toque las partes metálicas del aire acondicionado cuando retire el filtro de aire.
- Utilice un banco resistente o una escalera para limpiar, mantener o reparar el aire acondicionado ubicado en lo alto.
- Nunca utilice solventes o productos de limpieza fuertes para limpiar el aire acondicionado ni lo rocíe con agua. Utilice un paño suave.
- Para limpiar el interior, comuníquese con un distribuidor o centro de servicio autorizado. El uso de detergentes fuertes puede causar corrosión o daños en la unidad.

## Notas para la operación

### Sugerencias para el ahorro de energía

- No enfríe excesivamente el interior. Esto puede ser perjudicial para su salud y consumir más electricidad.
- Bloquee la luz del sol con persianas o cortinas mientras el aire acondicionado se encuentre en funcionamiento.
- Mantenga las puertas y las ventanas cerradas herméticamente mientras el aire acondicionado se encuentre en funcionamiento.
- Ajuste la dirección del flujo de aire de manera vertical u horizontal para hacer circular el aire del interior.
- Aumente la velocidad del ventilador para enfriar o calentar el aire del interior rápidamente, en un breve período.
- Abra las ventanas con regularidad para ventilar, ya que la calidad del aire del interior puede deteriorarse si el aire acondicionado se usa por períodos muy largos.
- Limpie el filtro de aire cada 2 semanas. El polvo y las impurezas acumuladas en el filtro pueden bloquear el flujo de aire o debilitar las funciones de aire acondicionado.

## Piezas y funciones

### Unidad interior

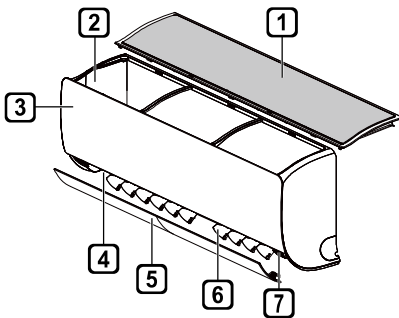

- 1 Filtro de aire
- 2 Entrada de aire
- 3 Cubierta delantera
- 4 Salida de aire
- 5 Deflector de aire (aleta horizontal)
- 6 Deflector de aire (rejilla vertical)
- 7 Botón de Encendido/Apagado (On/Off)

### Unidad exterior

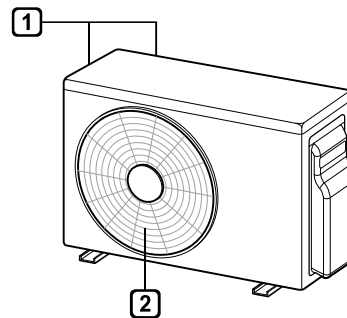

- 1 Conductos de entrada de aire
- 2 Conductos de salida de aire

### NOTA

- El número y la ubicación de las luces de operación pueden variar según el modelo de aire acondicionado.
- La función puede cambiar según el tipo de modelo.

## Control remoto inalámbrico

### Inserción de las baterías

Si la pantalla del control remoto comienza a hacerse tenue, cambie las baterías. Coloque baterías AAA (1.5 V) antes de utilizar el control remoto.

- 1 Retire la tapa de las baterías.

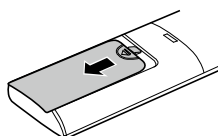

- 2 Coloque las baterías nuevas y asegúrese de que los polos + y - estén ubicados correctamente.

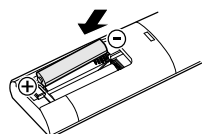

### Instalación del soporte del control remoto (opcional)

Para proteger el control remoto, instale el soporte donde no quede expuesto a la luz solar directa.

- 1 Elija un lugar seguro y de fácil acceso.
- 2 Fije el soporte ajustando los 2 tornillos firmemente con un destornillador.

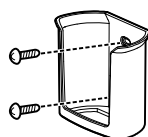

## Método de operación

Apunte el control remoto hacia el receptor de señal, ubicado en el lado derecho del aire acondicionado, para operarlo.

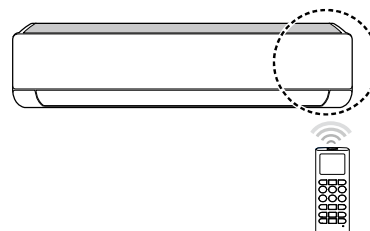

### NOTA

- El control remoto puede hacer funcionar otros dispositivos electrónicos si lo dirige en su dirección. Asegúrese de apuntar el control remoto hacia el receptor de señal del aire acondicionado.
- Para un funcionamiento adecuado, limpie el transmisor y el receptor de señal utilizando un paño suave.
- En caso de que una función no esté incluida en el producto, el zumbador no producirá ningún sonido en el producto cuando se toque el botón para dicha función en el control remoto, excepto para las funciones Dirección del flujo de aire (SWING), Visualización de energía (kW [3 s]) y Purificación de aire ( ).

## Configuración de la hora actual

- 1 Inserte las baterías.
  - El siguiente ícono parpadea en la parte inferior de la pantalla de visualización.



- 2 Presione los botones o para seleccionar los minutos.
- 3 Presione el botón **SET/CANCEL** para finalizar.

### NOTA

- El temporizador de Encendido/Apagado está disponible después de que se ajusta la hora actual.

## Utilización de la función de conversión °C /°F (opcional)

Esta función cambia la unidad entre °C y °F

- Mantenga presionado el botón durante unos 5 segundos.

## Operación del aire acondicionado sin el control remoto

Puede utilizar el botón **ON/OFF** de la unidad interior para operar el aire acondicionado cuando no disponga del control remoto.

- 1 Abra la cubierta delantera (Tipo 2) o aleta horizontal (Tipo 1).

- 2 Presione el botón **ON/OFF**.

### Tipo 1

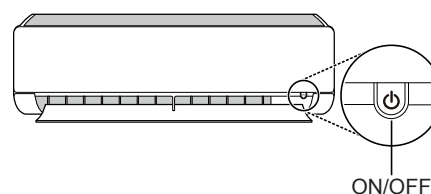

### Tipo 2

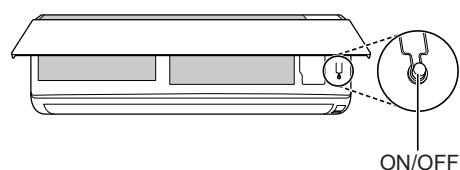









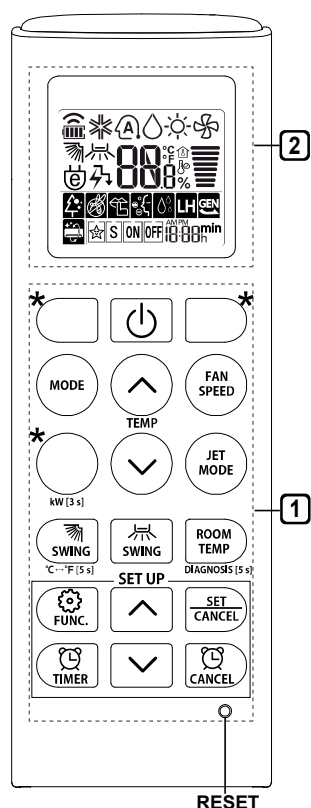



### NOTA

- El motor por pasos puede romperse si la aleta horizontal se abre rápidamente.
- La velocidad del ventilador se encuentra configurada en alta.
- La función puede cambiar según el tipo de modelo.
- La temperatura no puede alterarse cuando se utiliza este botón de **ON/OFF** de emergencia.
- En los modelos solo frío, la temperatura está configurada en 22 °C
- En los modelos frío-calor, la temperatura está configurada en 22 °C a 24 °C

## Uso del control remoto inalámbrico

Puede operar el aire acondicionado con mayor comodidad utilizando el control remoto.



1 Botón	2 Pantalla de visualización	Descripción
	-	Para encender/apagar el aire acondicionado.
 TEMP 	88 °C	Para ajustar la temperatura ambiente deseada en modo de enfriamiento, calefacción o cambio automático.
<b>MODE</b>		Para seleccionar el modo de enfriamiento.
		Para seleccionar el modo de calefacción.
		Para seleccionar el modo de deshumidificación.
		Para seleccionar el modo de ventilador.
		Para seleccionar el modo de cambio automático/operación automática.
<b>JET MODE</b>	Po	Para cambiar la temperatura ambiente con rapidez.
<b>FAN SPEED</b>		Para configurar la velocidad del ventilador.
 		Para ajustar la dirección del flujo de aire en sentido vertical u horizontal.





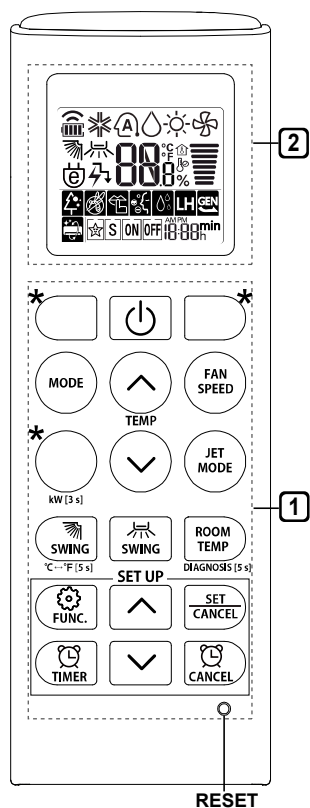

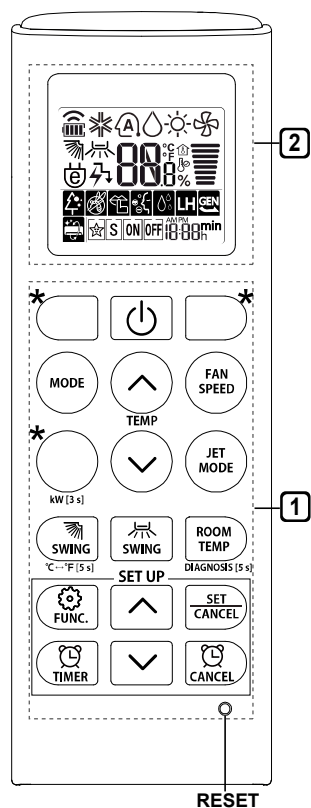

### NOTA

- \* Los botones pueden variar según el tipo de modelo.



1 Botón	2 Pantalla de visualización	Descripción
		Para que el aire acondicionado se encienda/apague automáticamente en el momento deseado.
<b>SET/CANCEL</b>	-	Para establecer/cancelar las funciones especiales y el temporizador.
	-	Para cancelar las configuraciones del temporizador.
	-	Para configurar la hora.
<b>*LIGHT OFF</b>	-	Para configurar el brillo de la pantalla de la unidad interior.
<b>ROOM TEMP</b>		Para mostrar la temperatura ambiente.
<b>°C↔°F [5 s]</b>	<b>°C</b> <b>°F</b>	Para cambiar las unidades entre °C y °F
<b>*ENERGY SAVING</b>		Para minimizar el consumo de energía.
<b>*COMFORT AIR</b>		Para ajustar el flujo de aire, direccionando la corriente.
<b>kW [3 s]</b>	-	Para establecer si se muestra información relativa a la energía.
<b>*ENERGY CTRL.</b>	<b>88</b> %	Para activar el ahorro de energía.
<b>*COMFORT SLEEP</b>		Para crear un ambiente confortable para dormir.
<b>DIAGNOSIS [5 s]</b>	-	Para verificar de manera conveniente la información de mantenimiento del producto.



1 Botón	2 Pantalla de visualización	Descripción
		El generador de iones utiliza millones de ellos para ayudar a mejorar la calidad del aire interior.
		Para reducir el sonido de las unidades exteriores.
		Para mantener su piel hidratada mediante la generación de grupos de iones.
		Para reducir la humedad interior rápidamente.
		Para mantener una temperatura mínima en el ambiente y evitar que los objetos de la habitación se congelen.
		Para ahuyentar a los mosquitos.
		Para eliminar la humedad generada dentro de la unidad interior.
		Para crear un ambiente confortable para dormir.
<b>RESET</b>	-	Para iniciar las configuraciones del control remoto.

**NOTA**

- Dependiendo del modelo, algunas funciones pueden no admitirse.
- \* Los botones pueden variar según el tipo de modelo.
- Presione el botón **SET/CANCEL** para operar la **FUNC.** seleccionada.

## Reinicio automático del aire acondicionado

Cuando el aire acondicionado se enciende nuevamente después de un corte de energía, esta función restaura la configuración previa.

### Desactivación del reinicio automático

- 1 Abra la cubierta delantera (Tipo 2) o aleta horizontal (Tipo 1).
- 2 Mantenga presionado el botón **ON/OFF** durante 6 segundos; luego, la unidad emitirá dos veces un pitido y la luz parpadeará 4 veces.
  - Para volver a activar la función, mantenga presionado el botón **ON/OFF** durante 6 segundos. La unidad emitirá dos veces un pitido y la luz parpadeará 4 veces.

#### Tipo 1

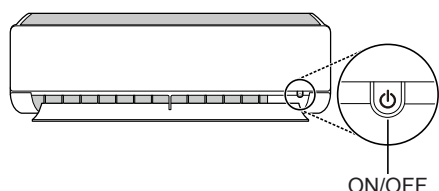

#### Tipo 2

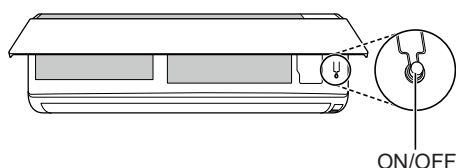

#### NOTA

- La función puede cambiar según el tipo de modelo.
- Si mantiene presionado el botón **ON/OFF** de 3 a 5 segundos, en lugar de 6 segundos, la unidad comenzará a funcionar en el modo de prueba. En el modo de prueba, la unidad expulsa aire frío fuertemente durante 18 minutos y luego regresa a las configuraciones predeterminadas de fábrica.

## Uso de la Función Modo

Esta función le permite seleccionar la función deseada.

### Modelo solo frío

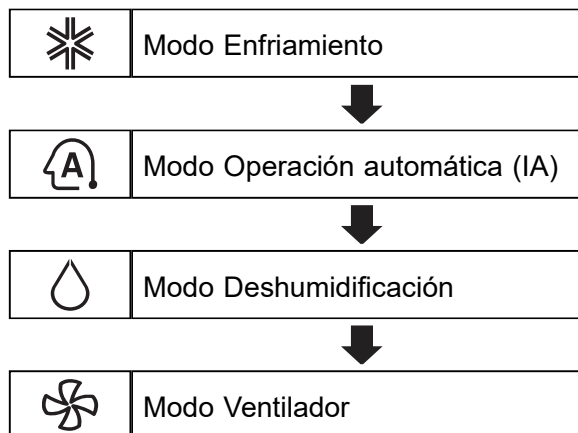

### Modelo frío-calor

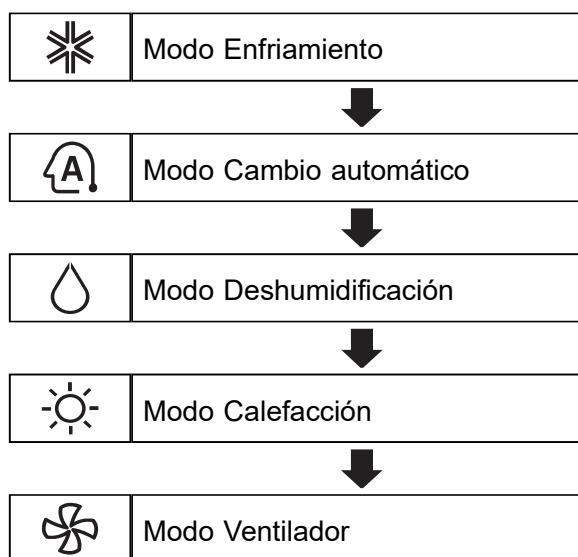



### Modo Enfriamiento

- 1 Encienda el aparato.
- 2 Presione el botón **MODE** repetidamente para seleccionar el modo Enfriamiento.
  - En la pantalla de visualización, aparece
- 3 Presione el botón o para configurar la temperatura deseada.

## Operación automática (Inteligencia artificial, IA)

### Modelo solo frío

En este modo, la velocidad del ventilador y la temperatura se ajustan automáticamente, según la temperatura ambiente.

- 1 Encienda el aparato.
- 2 Presione el botón **MODE** repetidamente para seleccionar el modo Operación automática.
  - En la pantalla de visualización, aparece .
- 3 Presione el botón  o  para seleccionar el código de operación deseada si la temperatura es superior o inferior a la temperatura deseada.

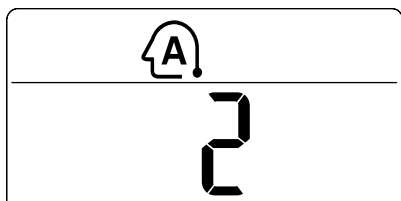

Código	Descripción
2	Fría
1	Poco fría
0	Mantener temperatura ambiente
-1	Poco caliente
-2	Caliente



### NOTA

- En este modo, no es posible ajustar la velocidad del ventilador, pero se puede ajustar el deflector de aire para que rote automáticamente.

## Modo Cambio automático

### Modelo frío-calor

Este modo cambia el modo automáticamente para mantener la temperatura en  $\pm 2$  °C

- 1 Encienda el aparato.
- 2 Presione el botón **MODE** repetidamente para seleccionar el modo Cambio automático.
  - En la pantalla de visualización, aparece .
- 3 Presione el botón  o  para configurar la temperatura deseada.
- 4 Presione el botón **FAN SPEED** para ajustar la velocidad del ventilador.

## Modo Deshumidificación



Este modo elimina el exceso de humedad de un ambiente muy húmedo o durante una temporada de lluvias, a fin de evitar que se forme moho. Este modo ajusta la temperatura ambiente y la velocidad del ventilador automáticamente para mantener el nivel óptimo de humedad.

- 1 Encienda el aparato.
- 2 Presione el botón **MODE** repetidamente para seleccionar el modo Deshumidificación.
  - En la pantalla de visualización, aparece .

### NOTA

- En este modo, no es posible ajustar la temperatura ambiente; se ajusta automáticamente.
- La temperatura ambiente no aparece en la pantalla de visualización.
- En el modo de deshumidificación, el compresor y el ventilador interno no funcionan cuando la temperatura ambiente es menor a 24 °C

## Modo Calefacción

- 1 Encienda el aparato.
- 2 Presione el botón **MODE** repetidamente para seleccionar el modo Calefacción.
  - En la pantalla de visualización, aparece .
- 3 Presione el botón  o  para configurar la temperatura deseada.

### NOTA



-  se mostrará en la unidad interior mientras el proceso de descongelado está en operación.
- Además, esta indicación se mostrará en la unidad interior:
  - Cuando el precalentado esté en operación.
  - Cuando la temperatura ambiente haya alcanzado la temperatura configurada.

## Modo Ventilador

Este modo solo recircula el aire del interior sin cambiar la temperatura del ambiente.

- 1 Encienda el aparato.
- 2 Presione el botón **MODE** repetidamente para seleccionar el modo Ventilador.
  - En la pantalla de visualización, aparece .
- 3 Presione el botón **FAN SPEED** para ajustar la velocidad del ventilador.

### NOTA

-  o  se mostrará en la unidad interior cuando esté funcionando el modo de ventilador.

## Uso de la función de Modo Jet





### Cambio rápido de la temperatura ambiente

Esta función le permite enfriar el aire del interior rápidamente durante el verano o calentarlo rápidamente durante el invierno.

- Modelo frío-calor: La función de Modo Jet está disponible en los modos Enfriamiento, Calefacción y Deshumidificación.
- Modelo solo frío: La función de Modo Jet está disponible en las funciones de Enfriamiento, Deshumidificación, Ventilador, modo Operación automática y Purificación de aire.

- 1 Encienda el aparato.
- 2 Presione el botón **MODE** repetidamente para seleccionar el modo deseado.
- 3 Presione el botón **JET MODE**.
  - En la pantalla de visualización, aparece .





### NOTA

- El modo Jet Heating (Calefacción rápida) no está disponible en algunos modelos.
- En el modo Jet Cooling (Enfriamiento rápido), fuerte aire sopla por 30 minutos.
- Después de 30 minutos, el ajuste de la temperatura se mantiene en 18 °C. Si desea cambiar la temperatura, presione el botón  o  para seleccionar la temperatura deseada.
- En el modo Jet Heating (Calefacción rápida), fuerte aire sopla por 30 minutos.
- Después de 30 minutos, el ajuste de la temperatura se mantiene en 30 °C. Si desea cambiar la temperatura, presione el botón  o  para seleccionar la temperatura deseada.
- Esta función puede operar en forma diferente desde la pantalla del control remoto.

## Uso de la función de Velocidad del ventilador

### Configuración de la velocidad del ventilador

- Presione el botón **FAN SPEED** repetidamente para ajustar la velocidad del ventilador.

Pantalla de visualización	Velocidad
	Alta
	Media - Alta
	Media
	Media - Baja
	Baja
-	Viento natural

### NOTA

- La velocidad del viento natural del ventilador se ajusta automáticamente.



- En algunas unidades interiores, se muestran los iconos de la velocidad del ventilador.



F1 → F2 → F3 → F4 → F5

- En algunos modelos, la pantalla de la unidad interior aparece solamente durante 5 segundos y vuelve a mostrarse la temperatura configurada.

## Uso de la función de Dirección del flujo de aire



Esta función ajusta la dirección del flujo de aire de manera vertical (horizontal).

- Presione el botón   repetidamente y seleccione la dirección deseada.

– Seleccione   para ajustar la dirección del flujo de aire automáticamente.

### NOTA

- Dependiendo del modelo, puede no ser posible ajustar la dirección del flujo de aire de manera horizontal.
- Ajustar el deflector de aire de forma arbitraria puede ocasionar que el producto falle.
- Si reinicia el aire acondicionado, el aparato comienza a operar con la dirección del flujo de aire establecida previamente, por lo que el deflector de aire puede no coincidir con el icono que aparece en el control remoto.

Cuando esto ocurra, presione el botón  o  para ajustar la dirección del flujo de aire de nuevo.

- Esta función puede operar en forma diferente desde la pantalla del control remoto.

## Configuración del temporizador de Encendido/ Apagado



Esta función configura el aire acondicionado para que se encienda/apague automáticamente en el momento deseado.

Temporizador Encendido/Apagado puede ajustarse a la vez.

### Configuración del temporizador en encendido

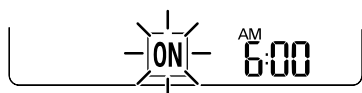
- 1 Presione el botón  repetidamente.
  - El siguiente ícono parpadea en la parte inferior de la pantalla de visualización.



- 2 Presione los botones  o  para seleccionar los minutos.
- 3 Presione el botón **SET/CANCEL** para finalizar.
  - Después de ajustar el temporizador, la hora actual y el ícono  aparecen en la pantalla de visualización, indicando que se configuró la hora deseada.

### Cancelación del temporizador de encendido

- 1 Presione el botón  repetidamente.
  - El siguiente ícono parpadea en la parte inferior de la pantalla de visualización.

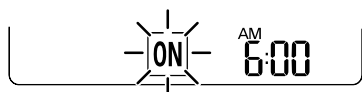



- 2 Presione el botón **SET/CANCEL** para cancelar la configuración.

## Configuración del temporizador de apagado

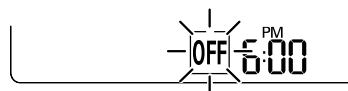
- 1 Presione el botón  repetidamente.
  - El siguiente ícono parpadea en la parte inferior de la pantalla de visualización.



- 2 Presione los botones  o  para seleccionar los minutos.
- 3 Presione el botón **SET/CANCEL** para finalizar.
  - Después de ajustar el temporizador, la hora actual y el ícono  aparecen en la pantalla de visualización, indicando que se configuró la hora deseada.

### NOTA

- Esta función se desactiva cuando se configura el Temporizador simple.

### Cancelación del temporizador de apagado

- 1 Presione el botón  repetidamente.
  - El siguiente ícono parpadea en la parte inferior de la pantalla de visualización.



- 2 Presione el botón **SET/CANCEL** para cancelar la configuración.

### Cancelación de la configuración del temporizador



- Presione el botón  para cancelar todas las configuraciones del temporizador.

## Uso de la función Sleep (opcional)

Esta función apaga el aire acondicionado de forma automática cuando usted se va a dormir.

- 1 Encienda el aparato.
- 2 Presione el botón  repetidamente.
  - El siguiente ícono parpadea en la parte inferior de la pantalla de visualización.



- 3 Presione el botón  o  para seleccionar la hora (hasta un máximo de 7 horas).
- 4 Presione el botón **SET/CANCEL** para finalizar.
  - En la pantalla de visualización, aparece .

### NOTA



- En algunas unidades interiores, se muestra .
- La pantalla de la unidad interior muestra de 1 h a 7 h. Este número aparece solo durante 5 segundos y luego vuelve a mostrarse la temperatura configurada.
- En los modos de Enfriamiento y Deshumidificación, la temperatura se incrementa en 1 °C después de 30 minutos y otro 1 °C adicional luego de otros 30 minutos para brindarle un sueño más confortable.
- La temperatura se incrementa en hasta 2 °C a partir de la temperatura preestablecida.
- Aunque la señal de la velocidad del ventilador en la pantalla puede cambiarse, la velocidad del ventilador se ajusta automáticamente.

## Uso de la función Temporizador simple (opcional)

Esta función apaga el aire acondicionado de forma automática cuando usted se va a dormir.

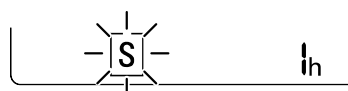
- 1 Encienda el aparato.
- 2 Presione el botón  repetidamente.
  - El siguiente ícono parpadea en la parte inferior de la pantalla de visualización.



- 3 Presione el botón  o  para seleccionar la hora (hasta un máximo de 7 horas).
- 4 Presione el botón **SET/CANCEL** para finalizar.
  - En la pantalla de visualización, aparece .



### NOTA

- Esta función se desactiva cuando se configura el temporizador de apagado.



## Uso de la función Visualización de energía (opcional)

Esta función muestra en la pantalla de la unidad interior la cantidad de electricidad generada mientras funciona el producto.

### Visualización del consumo de energía actual

- 1 Encienda el aparato.
- 2 Mantenga presionado el botón  durante 3 segundos.
  - El consumo inmediato de energía ( o ) se muestra durante unos momentos en algunas unidades interiores.

### Visualización del consumo acumulado de energía (opcional)

- 1 Encienda el aparato.
- 2 Mantenga presionado el botón  durante 3 segundos dos veces.
  - El consumo acumulado de energía () se muestra durante unos momentos en algunas unidades interiores.

#### NOTA

- Las unidades del valor mostrado son kW.
- No se visualiza en el control remoto inalámbrico.
- **kW** se refiere al consumo inmediato de energía.
- **kWh** se refiere al consumo acumulado de energía.
- Si es mayor de 99 kWh que es el rango de la expresión, manténgalo en 99 kWh
- Si el aparato se apaga, se restablece el valor.
- Muestra la potencia menor a 10 kW(h) con unidades de 0.1 kW(h), y la mayor a 10 kW(h) con unidades de 1 kW(h).
- La energía real puede diferir de la mostrada.

## Uso de la función de Luz apagada (opcional)

### Brillo de la pantalla de visualización

Puede configurar el brillo de la pantalla de visualización de la unidad interior

- Presione el botón **LIGHT OFF**.

#### NOTA



- Activar / desactivar la pantalla de visualización.
- Si el brillo de la pantalla de un aparato interior está apagado, al presionar un botón en el control remoto se enciende automáticamente la pantalla durante 5 segundos.
- Esta función puede operar de manera diferente, dependiendo del modelo.

## Uso de la función Aire confortable (opcional)

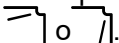

### Funcionamiento de la aleta de confort

Esta función fija la aleta convenientemente en una posición preestablecida para desviar el aire suministrado y que no dé directamente sobre los ocupantes de la habitación.

- 1 Encienda el aparato.
- 2 Presione el botón **COMFORT AIR** repetidamente para seleccionar la dirección deseada.

- En la pantalla de visualización, aparece  o .

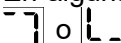
#### NOTA

- En algunas unidades interiores, se muestra  o .
- Esta función se desactiva cuando se presiona el botón **MODE** o **JET MODE**.
- Si se presiona el botón , esta función se desactiva y se configura la oscilación automática en dirección vertical.
- Cuando esta función está desactivada, la aleta horizontal funciona automáticamente según el modo configurado.

## Uso de la función Ahorro de energía (opcional)







Esta función minimiza el consumo de energía durante el enfriamiento y aumenta al nivel óptimo la temperatura establecida, para así crear un ambiente más confortable. La temperatura se establece automáticamente en 22 °C si la temperatura deseada es menor a 22 °C. La temperatura permanece constante si está por encima de los 22 °C.

- 1 Encienda el aparato.
- 2 Presione el botón **MODE** repetidamente para seleccionar el modo Enfriamiento.
- 3 Presione el botón **ENERGY SAVING**.
  - En la pantalla de visualización, aparece .

## Uso de la función Control de energía (opcional)

- 1 Encienda el aparato.
- 2 Presione el botón **ENERGY CTRL.**
  - Presione el botón **ENERGY CTRL.** repetidamente para seleccionar cada paso.

### NOTA

- 1 paso: La potencia de entrada se reduce en un 20 % en comparación con la potencia nominal de entrada.
  - En la pantalla de visualización, aparece  80 %.
- 2 pasos: La potencia de entrada se reduce en un 40 % en comparación con la potencia nominal de entrada.
  - En la pantalla de visualización, aparece  60 %.
- 3 pasos (opcional): La potencia de entrada se reduce en un 60 % en comparación con la potencia nominal de entrada.
  - En la pantalla de visualización, aparece  40 %.
- En algunas unidades interiores, se muestra  (1 paso),  (2 pasos).
- Esta función está disponible en el modo Enfriamiento.
- La capacidad puede verse disminuida cuando se selecciona el modo Control de energía.
- La temperatura deseada aparece durante 5 segundos si presiona el botón **FAN SPEED**,  o .
- La temperatura ambiente aparece durante 5 segundos si presiona el botón **ROOM TEMP.**

## Uso de la función Sueño confortable (opcional)

Esta función establece la corriente de aire, el flujo de aire y el temporizador óptimos para ayudarlo a tener un sueño confortable.

- La función de está disponible en las funciones de Enfriamiento, Calefacción, Deshumidificación, modo Ventilador y Purificación de aire.

1 Encienda el aparato.

2 Presione el botón **COMFORT SLEEP**.

- En la pantalla de visualización, aparece



### NOTA

- Algunas funciones no se pueden utilizar mientras está operando la función Sueño confortable.
- En esta función, puede controlar la temperatura y el flujo de aire.
- La configuración de las horas del temporizador Sleep puede cambiarse.
- La configuración predeterminada es de 7 horas. Pueden modificarse con la función Sleep.

## Uso de funciones especiales

1 Encienda el aparato.

2 Presione el botón **FUNC.** repetidamente para seleccionar la función deseada.

3 Presione el botón **SET/CANCEL** para finalizar.

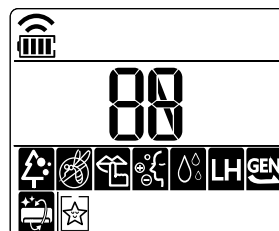

Pantalla de visualización	Descripción
	El generador de iones utiliza millones de ellos para ayudar a mejorar la calidad del aire interior.
	Para reducir el sonido de las unidades exteriores.
	Para mantener su piel hidratada mediante la generación de grupos de iones.
	Para reducir la humedad interior rápidamente.
	Para mantener una temperatura mínima en el ambiente y evitar que los objetos de la habitación se congelen.
	Para ahuyentar a los mosquitos.
	Para eliminar la humedad generada dentro de la unidad interior.
	Para crear un ambiente confortable para dormir.

### NOTA

- Dependiendo del modelo, algunas funciones pueden no admitirse.
- Algunas funciones pueden operar en forma diferente desde la pantalla del control remoto.

## Cancelación de funciones especiales

- 1 Presione el botón **FUNC.** repetidamente para seleccionar la función deseada.
- 2 Presione el botón **SET/CANCEL** para cancelar la función.

## Uso de la función Purificación de aire

Estas funciones suministran aire limpio y fresco mediante la utilización de partículas de iones y filtrado.

Función	Visualización	Descripción
Ionizador		Las partículas de iones del ionizador reducen las bacterias de la superficie y otras sustancias nocivas.
Plasma		Elimina los contaminantes microscópicos de la entrada de aire por completo para suministrar aire limpio y fresco.

### NOTA

- Para utilizar esta función no es necesario que esté encendido el aire acondicionado.
- En algunos modelos, la luz del plasma y la luz del enfriamiento se encienden mientras están operando Fuera humo/Plasma
- No toque el ionizador durante su funcionamiento.
- Esta función puede operar en forma diferente desde la pantalla del control remoto.

## Uso de la función de Silencio

Esta función evita posibles quejas por parte de los vecinos al reducir el ruido de las unidades exteriores.

- En la pantalla de visualización, aparece .

### NOTA

- Esta función se desactiva presionando el botón **MODE** o **ENERGY CTRL.** o **JET MODE.**
- Esta función está disponible en los modos Enfriamiento, Calefacción, Cambio automático y Operación automática.

## Uso de la función Cuidado iónico

Esta función mantiene la piel hidratada mediante la generación de grupos de iones que son absorbidos por la superficie de la piel.

- En la pantalla de visualización, aparece  durante unos 3 segundos.

### NOTA

- Esta función está disponible en los modos Enfriamiento, Ventilador y en la función Purificación de Aire

## Uso de la función Jet Dry (Secado rápido)

Esta función maximiza el rendimiento de la deshumidificación.



- En la pantalla de visualización, aparecen , **Po.**

### NOTA



- Esta función está disponible en los modos Enfriamiento, Deshumidificación, Operación automática, en modo Ventilador y en la función Purificación de aire.
- Esta función no está disponible en la función Sleep.
- Esta función se desactiva cuando se presiona el botón **MODE.**

## Uso de la función Baja calefacción

Esta función activa el sistema de calefacción para mantener una temperatura mínima en el ambiente y evitar que los objetos de la habitación se congelen en una situación donde no haya residentes permanentes, como en vacaciones.

- En la pantalla de visualización, aparecen , .

### NOTA

- Esta función está disponible en el modo Calefacción.
- Durante la operación de LH, cuando presiona los botones , , **MODE**, **FAN SPEED**, y luego regrese al modo de Calefacción.
- Si se presiona el botón **JET MODE** cuando está funcionando LH, esta función se desactiva e inmediatamente se inicia el modo Power Heating (Potencia de calefacción). (Solo en modelos con potencia de calefacción).
- En caso de que se produzca un error, la operación puede interrumpirse para proteger el producto.
- Los botones **COMFORT AIR** y  no pueden usarse mientras está operando la función de LH.

## Uso de la función Antimosquitos

Esta función genera una onda de alta frecuencia que ahuyenta los mosquitos.

- En la pantalla de visualización, aparece .

### NOTA

- Para utilizar esta función no es necesario que esté encendido el aire acondicionado.
- En algunas unidades interiores, se muestra .

## Uso de la función Autolimpieza

En los modos Enfriamiento y Deshumidificación, se genera humedad dentro de la unidad interior. Esta función elimina esa humedad.

- En la pantalla de visualización, aparece .

### NOTA

- Algunas funciones no se pueden utilizar mientras el aparato está operando en la función de Autolimpieza.
- Si apaga el aparato, el ventilador funciona durante 30 minutos y limpia la parte interna de la unidad interior.
- En algunas unidades de interior se muestra , según el modelo.

## Aplicación LG ThinQ

Esta característica solo está disponible en el modelo con el logo  o **ThinQ**.

La aplicación **LG ThinQ** le permite comunicarse con el electrodoméstico usando un teléfono inteligente.

## Funciones de la aplicación LG ThinQ

Comuníquese desde un Smartphone usando las características más convenientes.

## Smart Diagnosis (Diagnóstico Inteligente)

Si experimenta un problema a utilizar el electrodoméstico, la función de diagnóstico inteligente lo ayudará a diagnosticar el inconveniente.

## Configuración

Le permite ajustar varias opciones en el aparato y en la aplicación.

### NOTA

- Si cambia de enrutador inalámbrico, proveedor de Internet, o contraseña, borre el electrodoméstico registrado en la aplicación **LG ThinQ** y proceda a registrarlo de nuevo.
- La aplicación está sujeta a cambios con el fin de mejorar el producto sin previo aviso a los usuarios.
- Las funciones pueden variar según el modelo.

## Antes de usar la aplicación LG ThinQ

- 1 Revise la distancia entre el electrodoméstico y el enrutador inalámbrico (Red Wi-Fi).
  - Si la distancia entre el electrodoméstico y el enrutador inalámbrico es muy grande, la señal será débil. Puede que le tome más tiempo registrarse o que falle la instalación.

- 2 Desactive los **Datos Móviles** o **Datos Celulares** en su teléfono inteligente.

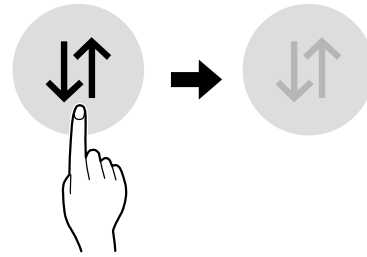

- 3 Conecte su teléfono inteligente al enrutador inalámbrico.

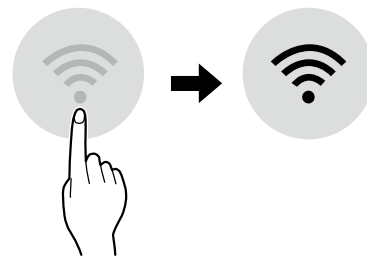

### NOTA

- Para verificar la conexión Wi-Fi, revise que el ícono  en el panel de control esté encendido.
- El electrodoméstico funciona únicamente con redes Wi-Fi de 2.4 GHz. Contacte a su proveedor de servicios de internet o verifique el manual del enrutador inalámbrico para revisar la frecuencia de su red.
- LG ThinQ no es responsable por ningún problema de conexión en red, falla, mal funcionamiento o error causado por la conexión de red.
- Si el aparato tiene problemas para conectarse a la red Wi-Fi, es posible que se encuentre demasiado lejos del router. Adquiera un repetidor Wi-Fi (extensor de alcance) para mejorar la intensidad de la señal Wi-Fi.
- Es posible que la conexión Wi-Fi no se conecte o se interrumpa debido al entorno de la red doméstica.
- Es posible que la conexión de red no funcione bien por cuestiones relacionadas con su proveedor de servicios de Internet.
- El entorno inalámbrico circundante puede hacer que el servicio de red inalámbrica funcione lentamente.

- El aparato no puede registrarse debido a problemas con la transmisión de la señal inalámbrica. Desconéctelo y espere alrededor de un minuto previo a intentarlo de nuevo.
- Si el cortafuegos de su enrutador inalámbrico está activado, desactívelo añadiendo una excepción a éste.
- El nombre de la red inalámbrica (SSID) debe ser una combinación de letras y números. (No utilice símbolos especiales)
- La interfaz de usuario (IU) del teléfono inteligente puede variar dependiendo del sistema operativo (OS) del móvil y del fabricante.
- Es posible que no pueda establecer la configuración de red si el protocolo de seguridad del router está en **WEP**. Cambie el protocolo de seguridad por otro (se recomienda el **WPA2**) y registre el producto nuevamente.

## Instalación de la aplicación LG ThinQ

Busque la aplicación **LG ThinQ** en la tienda Google Play o App Store desde su teléfono inteligente. Siga las instrucciones para descargar e instalar la aplicación.

### La operación de este equipo está sujeta a las siguientes dos condiciones:

- es posible que este equipo o dispositivo no cause interferencia perjudicial y
- este equipo o dispositivo debe aceptar cualquier interferencia, incluyendo la que pueda causar su operación no deseada.



### Software de Código Abierto

Para obtener el código fuente bajo GPL, LGPL, MPL y otras licencias de código abierto que tienen la obligación de divulgar el código fuente, que está contenido en este producto, y para acceder a todos los términos de la licencia, avisos sobre derechos de autor y otros documentos relevantes, favor de visitar <https://opensource.lge.com>.

LG Electronics también le proporcionará el código abierto en un CD-ROM por un costo que cubra los gastos de dicha distribución (como el costo del medio, del envío y de la manipulación) una vez realizado el pedido por correo electrónico a la dirección [opensource@lge.com](mailto:opensource@lge.com).

Esta oferta es válida para cualquier persona que reciba esta información por un período de tres años luego de nuestro último envío de este producto.

## Smart Diagnosis (Diagnóstico Inteligente)

Esta característica solo está disponible en el modelo con el logo  o .

Utilice esta función como ayuda para diagnosticar y resolver problemas con su electrodoméstico.

### NOTA

- Por motivos no atribuibles a la negligencia de LGE, es posible que el servicio no pueda funcionar debido a factores externos como por ejemplo, la indisponibilidad de Wi-Fi, desconexión de Wi-Fi, política de la tienda de aplicaciones local o indisponibilidad de aplicaciones, entre otros.
- Esta función puede estar sujeta a cambios sin previo aviso y puede tener una forma diferente según dónde se encuentre ubicado.

## Uso de LG ThinQ para diagnosticar problemas



Si experimenta un problema con su electrodoméstico equipado con Wi-Fi, este puede transmitir datos sobre la resolución de problemas a un teléfono inteligente con la aplicación **LG ThinQ**.

- Inicie la aplicación **LG ThinQ** y seleccione la función **Smart Diagnosis** en el menú. Siga las instrucciones provistas en la aplicación **LG ThinQ**.

## Uso del diagnóstico audible para diagnosticar problemas

Siga las instrucciones a continuación para utilizar el método de diagnóstico audible.

- Inicie la aplicación **LG ThinQ** y seleccione la función **Smart Diagnosis** en el menú. Siga las instrucciones para el diagnóstico audible provistas en la aplicación **LG ThinQ**.

- 1 Introduzca correctamente el enchufe en la toma de corriente.
- 2 Coloque el micrófono de su teléfono inteligente cerca del logo  o .
- 3 Mantenga presionado el botón **DIAGNOSIS [5 s]** por 5 segundos o más mientras sostiene el micrófono del teléfono inteligente en el logo hasta que se complete la transferencia de datos.
  - Mantenga el teléfono inteligente en su lugar hasta que finalice la transferencia de datos. Se mostrará el tiempo restante para la transferencia de datos.
- 4 Después de que se complete la transferencia de datos, el diagnóstico se mostrará en la aplicación.

### NOTA

- Para obtener resultados óptimos, no mueva el teléfono mientras se transmitan los tonos.
- Asegúrese de mantener el ruido ambiental al mínimo o el teléfono no podrá recibir correctamente las señales sonoras de la unidad interior.

## **⚠ ADVERTENCIA**

- Antes de limpiar o realizar el mantenimiento, desconecte el suministro de electricidad y espere que el ventilador se detenga.

Si el aire acondicionado no va a ser utilizado durante un período prolongado, seque el producto para mantenerlo en las mejores condiciones. Limpie el producto con regularidad para que mantenga un desempeño óptimo y para evitar posibles averías.

- Seque el aire acondicionado en el modo Ventilador de 3 a 4 horas y desconecte la electricidad. Es posible que se produzcan daños internos si los componentes quedan húmedos.
- Antes de usar el aparato de nuevo, seque los componentes internos del aire acondicionado en el modo Ventilador de 3 a 4 horas. Esto contribuirá a eliminar el olor generado por la humedad.

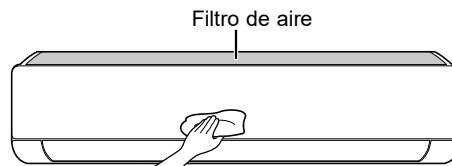

- La función puede cambiar según el tipo de modelo.

Tipo	Descripción	Intervalo
<b>Filtro de aire</b>	Limpie con aspiradora o lave a mano.	2 semanas
<b>Filtro triple</b>	Limpie con aspiradora o cepillo.	Cada 3 meses
<b>Micro Filtro para polvo</b>	Limpie con aspiradora o cepillo.	Una vez por mes
<b>Filtro antialérgico</b>	Limpie con aspiradora o cepillo.	Cada 6 meses
<b>Ionizador (opcional)</b>	Utilice un hisopo de algodón seco para quitar el polvo.	Cada 6 meses
<b>Unidad interior</b>	Limpie la superficie de la unidad interior con un paño suave y seco.	Regularmente
	Contrate a un profesional para que limpie la bandeja colectora de condensación.	Una vez al año
	Contrate a un profesional para que limpie el tubo de drenaje de condensación.	Cada 4 meses
	Cambie las baterías del control remoto.	Una vez al año
<b>Unidad exterior</b>	Contrate a un profesional para que limpie las serpentinas del intercambiador de calor y los conductos del panel. (Consulte con un técnico.)	Una vez al año
	Contrate a un profesional para que limpie el ventilador.	Una vez al año
	Contrate a un profesional para que limpie la bandeja colectora de condensación.	Una vez al año
	Contrate a un profesional para que verifique que todo el conjunto del ventilador se encuentre firmemente sujeto.	Una vez al año
	Limpie los componentes eléctricos con aire.	Una vez al año

## NOTA

- Nunca use agua con una temperatura superior a 40 °C cuando limpie los filtros. Puede ocasionar que se deformen o decoloren.
- Nunca utilice sustancias volátiles cuando limpie los filtros. Pueden dañar la superficie del producto.
- No limpie el micro filtro para polvo con agua, le podría ocasionar algún daño (opcional).
- No lave el Filtro triple (opcional) con agua, ya que puede dañarse.
- No lave el filtro antialérgico con agua ya que puede dañarse (opcional).

## Limpeza del filtro de aire

Limpe los filtros de aire cada 2 semanas o con más frecuencia si es necesario.

### NOTA

- El filtro de aire puede romperse si se dobla.
- Cuando el filtro de aire no queda armado correctamente, en la unidad interior pueden ingresar polvo y otras sustancias.

### Tipo 1

Si observa la unidad interior desde arriba, le será posible colocar el filtro superior fácilmente.

- 1 Desconecte la electricidad y desenchufe el cable de alimentación.
- 2 Sujete las manijas del filtro de aire y levántelas un poco.

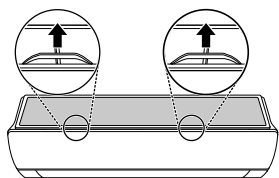

- 3 Retírelo de la unidad interior.

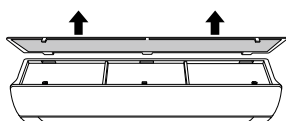

- 4 Limpie el filtro con una aspiradora o con agua tibia con detergente neutro.
- 5 Deje secar el filtro a la sombra.
- 6 Inserte los ganchos del filtro de aire en la cubierta frontal.

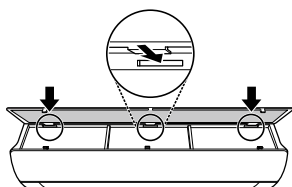

- 7 Presione los ganchos hacia abajo para armar el filtro de aire.

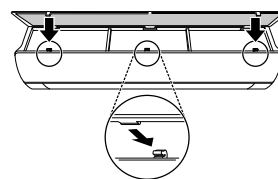

- 8 Verifique el lado de la cubierta frontal para un correcto armado del filtro de aire.

### Tipo 2

- 1 Desconecte la electricidad y desenchufe el cable de alimentación.
- 2 Abra la cubierta delantera.
  - Levante levemente ambos lados de la cubierta.
- 3 Sujete las manijas de los filtros de aire, presione hacia abajo ligeramente y retire los filtros de la unidad interior.

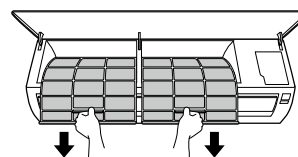

- 4 Limpie el filtro con una aspiradora o con agua tibia con detergente neutro.
- 5 Deje secar los filtros a la sombra.
- 6 Inserte los ganchos de los filtros de aire en la cubierta frontal.

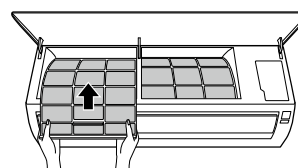

- 7 Verifique el lado de la cubierta frontal para un correcto armado de los filtros de aire.

## Limpeza del micro filtro para polvo, el filtro triple y el filtro antialérgico (opcional)

- 1 Desconecte la electricidad y desenchufe el cable de alimentación.
- 2 Retire los filtros de aire de la unidad interior.
- 3 Retire el Micro filtro para polvo, el filtro Triple y el filtro antialérgico de la unidad interior.

### Tipo 1

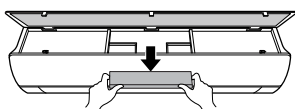

### Tipo 2

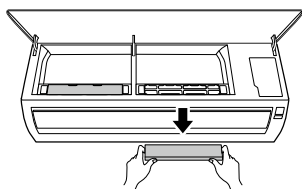

- 4 Limpie los filtros con una aspiradora.

- 5 Inserte el micro filtro para polvo, el filtro triple y el filtro antialérgico.

### Tipo 1

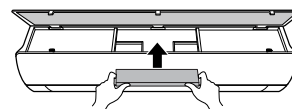

### Tipo 2

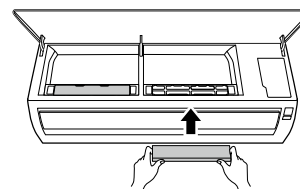

- 6 Arme los filtros de aire.
- 7 Verifique el lado de la cubierta frontal para un correcto armado de los filtros de aire.

### NOTA

- Las características y ubicación del micro filtro para polvo, el filtro triple y el filtro antialérgico podrían variar según el tipo de modelo.

## Función de autodiagnóstico

Este producto tiene una función de autodiagnóstico incorporada. Si se produce un error, la luz de la unidad interior parpadea en intervalos de 2 segundos. Si esto ocurre, póngase en contacto con un distribuidor local o con el centro de servicio.

## Antes de llamar al servicio técnico

Verifique lo siguiente antes de comunicarse con el centro de servicio. Si el problema persiste, contacte al centro de servicio local.

Problemas	Causas y soluciones posibles
<b>El aire acondicionado no funciona normalmente.</b>	<b>La unidad emite olor a quemado y ruidos extraños.</b> <ul style="list-style-type: none"> <li>• Apague el aire acondicionado, desenchufe el cable de alimentación o desconecte el suministro de electricidad y comuníquese con el servicio técnico.</li> </ul>
	<b>Sale agua de la unidad interior, incluso cuando el nivel de humedad es bajo.</b> <ul style="list-style-type: none"> <li>• Apague el aire acondicionado, desenchufe el cable de alimentación o desconecte el suministro de electricidad y comuníquese con el servicio técnico.</li> </ul>
	<b>El cable de alimentación está dañado o genera un calor excesivo.</b> <ul style="list-style-type: none"> <li>• Apague el aire acondicionado, desenchufe el cable de alimentación o desconecte el suministro de electricidad y comuníquese con el servicio técnico.</li> </ul>
	<b>Un interruptor, un disyuntor (seguridad, tierra), o un fusible no funciona correctamente.</b> <ul style="list-style-type: none"> <li>• Apague el aire acondicionado, desenchufe el cable de alimentación o desconecte el suministro de electricidad y comuníquese con el servicio técnico.</li> </ul>
	<b>La unidad genera un código de error a partir del autodiagnóstico.</b> <ul style="list-style-type: none"> <li>• Apague el aire acondicionado, desenchufe el cable de alimentación o desconecte el suministro de electricidad y comuníquese con el servicio técnico.</li> </ul>
<b>El aire acondicionado no funciona.</b>	<b>El aire acondicionado está desenchufado.</b> <ul style="list-style-type: none"> <li>• Compruebe que el cable de alimentación esté enchufado al tomacorriente y que los interruptores seccionadores estén encendidos.</li> </ul>
	<b>Un fusible se fundió o el suministro de electricidad está bloqueado.</b> <ul style="list-style-type: none"> <li>• Reemplace el fusible o compruebe si no saltó el disyuntor.</li> </ul>
	<b>Se ha producido una falla en el suministro eléctrico.</b> <ul style="list-style-type: none"> <li>• Apague el aire acondicionado cuando se produzca un corte de energía.</li> <li>• Cuando vuelva la electricidad, espere 3 minutos y luego vuelva a encenderlo.</li> </ul>
	<b>El voltaje es demasiado alto o demasiado bajo.</b> <ul style="list-style-type: none"> <li>• Compruebe si saltó el disyuntor.</li> </ul>
	<b>El aire acondicionado se apagó automáticamente a una hora predeterminada.</b> <ul style="list-style-type: none"> <li>• Encienda el aire acondicionado.</li> </ul>
	<b>Las baterías no están colocadas correctamente en el control remoto.</b> <ul style="list-style-type: none"> <li>• Asegúrese de que las baterías estén colocadas correctamente en el control remoto.</li> <li>• Si las baterías están colocadas correctamente y el aire acondicionado sigue sin funcionar, cámbielas y vuelva a intentarlo.</li> </ul>

Problemas	Causas y soluciones posibles
<b>El aire acondicionado no emite aire frío.</b>	<b>El aire no circula correctamente.</b> <ul style="list-style-type: none"> <li>• Asegúrese de que no haya cortinas, persianas o muebles bloqueando el frente del aire acondicionado.</li> </ul>
	<b>El filtro de aire está sucio.</b> <ul style="list-style-type: none"> <li>• Limpie el filtro de aire cada 2 semanas.</li> <li>• Para más información, consulte la sección “Limpieza del filtro de aire”.</li> </ul>
	<b>La temperatura ambiente es demasiado alta.</b> <ul style="list-style-type: none"> <li>• En verano, enfriar totalmente el aire del interior puede llevar algún tiempo. En este caso, seleccione el modo Jet para enfriar el aire del interior rápidamente.</li> </ul>
	<b>El aire frío se escapa de la habitación.</b> <ul style="list-style-type: none"> <li>• Asegúrese de que el aire frío no se escape a través de los puntos de ventilación de la habitación.</li> </ul>
	<b>La temperatura deseada es mayor que la temperatura actual.</b> <ul style="list-style-type: none"> <li>• Configure la temperatura deseada en un nivel inferior que la temperatura actual.</li> </ul>
	<b>Hay una fuente de calor en las cercanías.</b> <ul style="list-style-type: none"> <li>• Evite el uso de generadores de calor como hornos eléctricos o quemadores de gas, mientras el aire acondicionado está en funcionamiento.</li> </ul>
	<b>Está seleccionado el modo Ventilador.</b> <ul style="list-style-type: none"> <li>• Durante el modo Ventilador, el aire sale del aparato sin enfriar ni calentar el aire interior.</li> <li>• Cambie el modo de operación a Enfriamiento.</li> </ul>
<b>No se puede ajustar la velocidad del ventilador.</b>	<b>Está seleccionado el modo Jet o el modo Operación automática.</b> <ul style="list-style-type: none"> <li>• En algunos modos de operación, no es posible ajustar la velocidad del ventilador. Seleccione un modo de operación en el que se pueda ajustar la velocidad del ventilador.</li> </ul>
<b>No se puede ajustar la temperatura.</b>	<b>Está seleccionado el modo Jet o el modo Ventilador.</b> <ul style="list-style-type: none"> <li>• En algunos modos de operación, no es posible ajustar la temperatura. Seleccione un modo de operación en el que se pueda ajustar la temperatura.</li> </ul>
<b>El aire acondicionado se detiene cuando está funcionando.</b>	<b>El aire acondicionado se apaga de repente.</b> <ul style="list-style-type: none"> <li>• La función Temporizador puede haber cumplido el tiempo para el cual se encuentra configurada, por lo cual la unidad se apaga. Verifique la configuración del Temporizador.</li> </ul>
	<b>Se ha producido una falla en el suministro eléctrico durante el funcionamiento.</b> <ul style="list-style-type: none"> <li>• Espere a que vuelva la electricidad. Si tiene la función de reinicio automático activada, su unidad reanudará su funcionamiento con la última configuración unos minutos después de que se restablezca la energía.</li> </ul>

Problemas	Causas y soluciones posibles
La unidad interior sigue funcionando incluso cuando se ha apagado el aparato.	<p><b>Se está ejecutando la función Autolimpieza.</b></p> <ul style="list-style-type: none"> <li>• Permita que la función Autolimpieza continúe, ya que elimina cualquier resto de humedad dentro de la unidad interior. Si no desea que se ejecute esta función, puede apagar la unidad.</li> </ul>
La salida de aire en la unidad interior está emitiendo niebla.	<p><b>El aire enfriado que sale del aire acondicionado produce niebla.</b></p> <ul style="list-style-type: none"> <li>• Cuando la temperatura ambiente disminuya, este fenómeno desaparecerá.</li> </ul>
Sale agua de la unidad exterior.	<p><b>En las operaciones de calefacción, el agua condensada gotea del intercambiador de calor.</b></p> <ul style="list-style-type: none"> <li>• Este síntoma se requiere la instalación de una manguera de drenaje bajo la bandeja de la base. Comuníquese con el instalador.</li> </ul>
Hay ruido o vibración.	<p><b>Se escucha un clic cuando la unidad arranca o se detiene debido al movimiento de la válvula de inversión.</b></p> <p><b>Sonido chirriante: Las piezas de plástico de la unidad interior crujen cuando se contraen o se expanden debido a cambios bruscos de temperatura.</b></p> <p><b>Sonido de flujo o soplido: Esto es porque el refrigerante fluye a través del aire acondicionado.</b></p> <ul style="list-style-type: none"> <li>• Son síntomas normales. El sonido cesará.</li> </ul>
Sale olor de la unidad interior.	<p><b>Los olores (como el humo del cigarrillo) pueden ser absorbidos por la unidad interior y liberados en el flujo de aire.</b></p> <ul style="list-style-type: none"> <li>• Si el olor no desaparece, debe lavar el filtro. Si esto no funciona, comuníquese con el servicio técnico para limpiar el intercambiador de calor.</li> </ul>
El aire acondicionado no emite aire caliente.	<p><b>Cuando se inicia el modo Calefacción, la aleta está casi cerrada y no sale aire, a pesar de que la unidad exterior está en funcionamiento.</b></p> <ul style="list-style-type: none"> <li>• Este síntoma es normal. Espere hasta que la unidad haya generado suficiente aire caliente como para soplarlo a través de la unidad interior.</li> </ul>
	<p><b>La unidad exterior está en modo Descongelación.</b></p> <ul style="list-style-type: none"> <li>• En el modo Calefacción, cuando la temperatura exterior baja se genera hielo/escarcha en las serpentinas. Esta función elimina la capa de escarcha de la serpentina y debe terminar en aproximadamente 15 minutos.</li> </ul>
	<p><b>La temperatura del exterior es demasiado baja.</b></p> <ul style="list-style-type: none"> <li>• El efecto de la calefacción puede no ser suficiente.</li> </ul>

Problemas	Causas y soluciones posibles
El electrodoméstico de su hogar y su teléfono inteligente no están conectados a la red Wi-Fi.	<p><b>La contraseña para la red Wi-Fi a la que se está intentando conectar es incorrecta.</b></p> <ul style="list-style-type: none"> <li>• Busque la red Wi-Fi conectada a su teléfono inteligente y remuévala, luego registre su electrodoméstico en LG ThinQ.</li> </ul>
	<p><b>Los Datos Móviles para su teléfono inteligente están activados.</b></p> <ul style="list-style-type: none"> <li>• Desactive la <b>Datos Móviles</b> en su teléfono inteligente y registre el electrodoméstico utilizando la red Wi-Fi.</li> </ul>
	<p><b>El nombre de la red inalámbrica (SSID) se ha configurado incorrectamente.</b></p> <ul style="list-style-type: none"> <li>• El nombre de la red inalámbrica (SSID) debe ser una combinación de letras y números. (No utilice caracteres especiales)</li> </ul>
	<p><b>La frecuencia del enrutador no es de 2.4 GHz</b></p> <ul style="list-style-type: none"> <li>• Sólo se admite una frecuencia de enrutador de 2.4 GHz Configure el enrutador inalámbrico a 2.4 GHz y conecte el electrodoméstico a éste. Para verificar la frecuencia del enrutador, consulte con su proveedor de servicios de internet o con el fabricante del enrutador.</li> </ul>
	<p><b>La distancia entre el enrutador y el electrodoméstico es muy grande.</b></p> <ul style="list-style-type: none"> <li>• Si la distancia entre el electrodoméstico y el enrutador es muy grande, la señal puede ser débil y puede que no se configure la conexión correctamente. Reubique el enrutador a manera de que esté más cerca del electrodoméstico.</li> </ul>

## NOTA

- Dependiendo del modelo, algunas funciones pueden no admitirse.

Modelo	Voltaje	Frecuencia	Refrigeración		Calefacción		Fusible
			Potencia	Corriente	Potencia	Corriente	
VM122H9 NJM1, USM1	220 V ~	50 Hz	NOR. 1 085 W MAX. 1 350 W	NOR. 6,00 A MAX. 7,20 A	NOR. 975 W MAX. 1 350 W	NOR. 5,50 A MAX. 7,20 A	Piezas de retardo de tiempo 15 A
VM182H9 NKM1, USM1	220 V ~	50 Hz	NOR. 1 640 W MAX. 1 710 W	NOR. 7,40 A MAX. 8,10 A	NOR. 1 500 W MAX. 1 800 W	NOR. 6,82 A MAX. 8,52 A	Piezas de retardo de tiempo 15 A
VM242H9 NKM2, USM2	220 V ~	50 Hz	NOR. 2 010 W MAX. 2 420 W	NOR. 9,60 A MAX. 11,46 A	NOR. 1 890 W MAX. 2 500 W	NOR. 9,10 A MAX. 11,84 A	Piezas de retardo de tiempo 20 A

**Memo**

**Memo**

**Memo**

**Memo**

**Memo**

